

## JK18 Bænk

### Jørgen Klinkby

JK18 Bænk produceres med støbejernsgavle og har sæde og ryg af træ. Den er velegnet til såvel byrum som til parker.

Bænkegavlene består af to sammensatte stykker, der bliver spændt sammen på hele bænkenes længderetning.

JK18 Bænk produceres i udgave med bænkeben og som væghængt model.

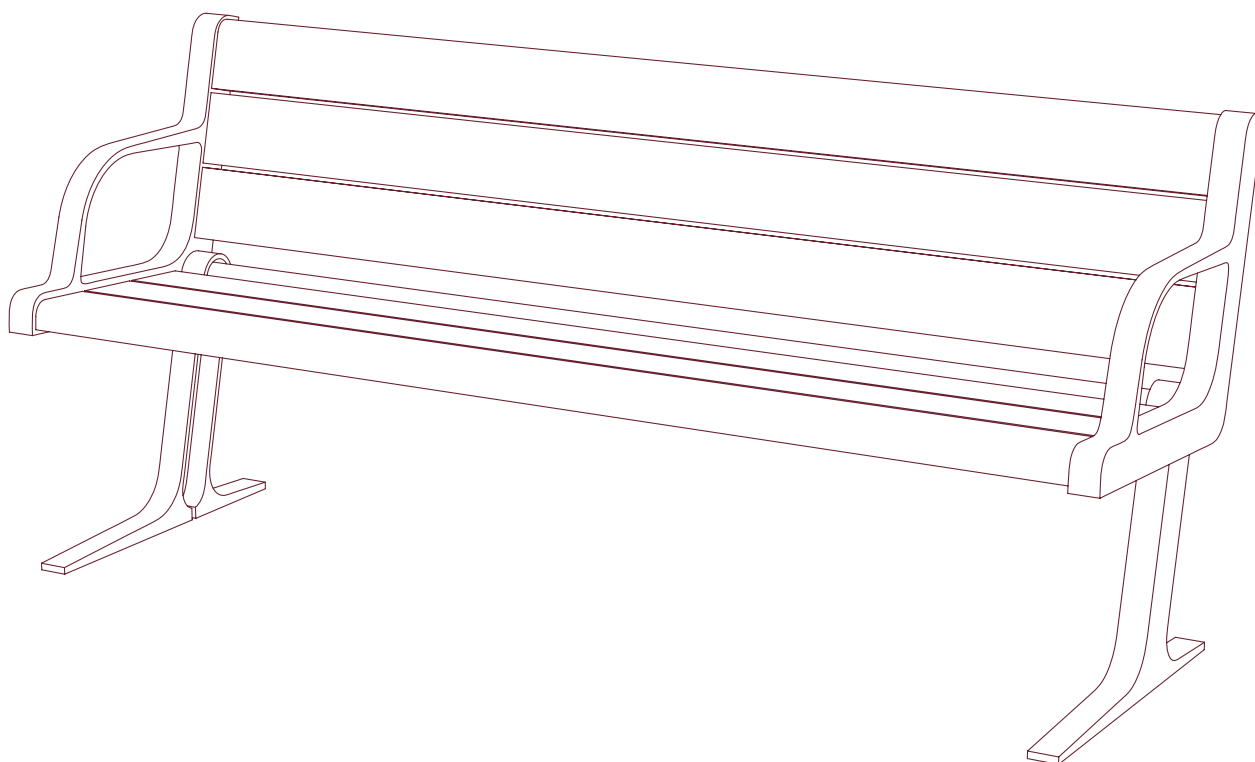



**JK18 Bænk**

De to gavlstykker bliver samlet med fer og not, hvilket forhindrer bænk-gavlene i at ændre position i forhold til hinanden.

Bænken har træ på sæde og ryg. Det øverste rygbræt og det forreste sædebræt har en 25 mm rundingsradius på kanten for at øge siddekomforten.

Bænken kan stilles på terræn, funderes på et nedgravet fundament eller monteres på mur.

<b>JK.10.1022</b>	JK18 Bænk Trædele oliebehandlet
<b>JK.10.1025</b>	JK18 Bænk til vægophæng Trædele oliebehandlet

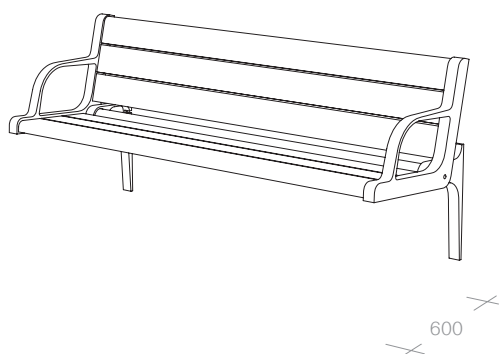
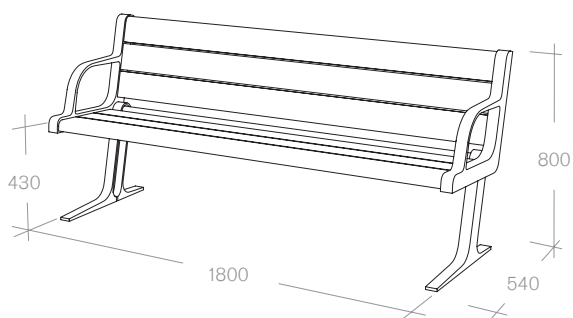

JK.10.1022