

Dock-Line Trafikregulerende Træhulsrist

Arkitema

Dock-Line Trafikregulerende Træhulsrist indrammer og beskytter træer, der er placeret i forbindelse med fartdæmpning på mindre veje.

Træhulsristen er udviklet som element i en samlet serie. Yderkanterne har en skrå affasning, der møder ribberne. Denne detalje er karakteristisk for samtlige riste i Dock-Line-serien.

Den består af to elementer, der samles omkring træet på en underliggende stålramme. Risten har en støbt forsætning, hvor den underliggende ramme ligger skjult. Det gør det muligt at lægge belægning helt op til risten.

Træhulsristen er tegnet til Sluseholmen i København og indgår i Dock-Lineserien, der består af plint, cykelbøjle, træhulsrist, reflekspulvert, linjeafvanding, punktafvanding og affaldsbeholder.

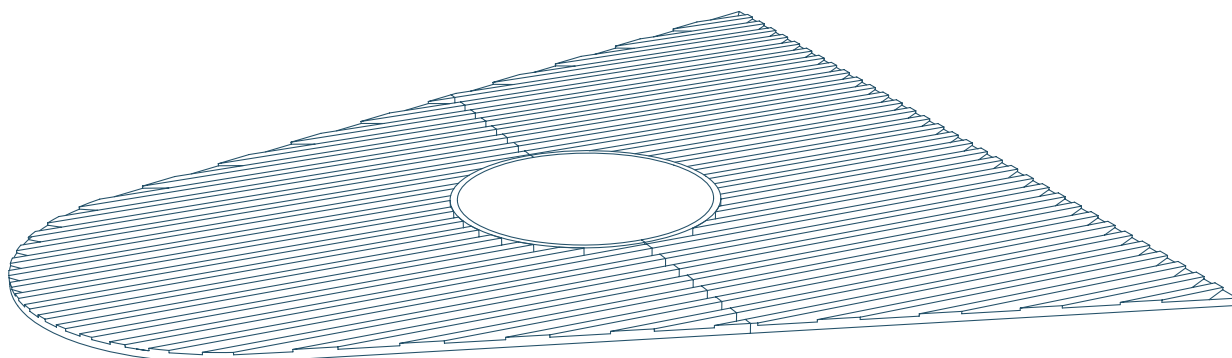



Dock-Line Trafikregulerende Træhulsrist

Dock-Line Trafikregulerende Træhulsrist er udført i støbejern med kraftig, underliggende ramme i stål. Den underliggende stålramme er udviklet til at beskytte træets rødder. Alle rammens ståldele, der understøtter risten ind mod træet, har skrå kanter væk fra rødderne.

Stålrammen har fødder rundt i periferien med indbyrdes afstand på 500 mm. Rammen kan sættes og nivelleres i jordfugtig beton.

Rammen leveres med en højde på 300 mm og har huller til fundering. Dette betyder, at rist og ramme ligger fast ved eventuel påkørsel. Den trafikregulerende træhulsrist har en forstærket ramme, der kan klare nogen påkørsel og belastning fra køretøjer.

Træhulsristen kan leveres med en træbeskyttelsesstativ omkring træet.

AT.10.9006 Dock-Line Trafikregulerende Træhulsrist
 Ubehandlet støbejern med underliggende stålramme

